

Finanzströme bis 31.12.2017

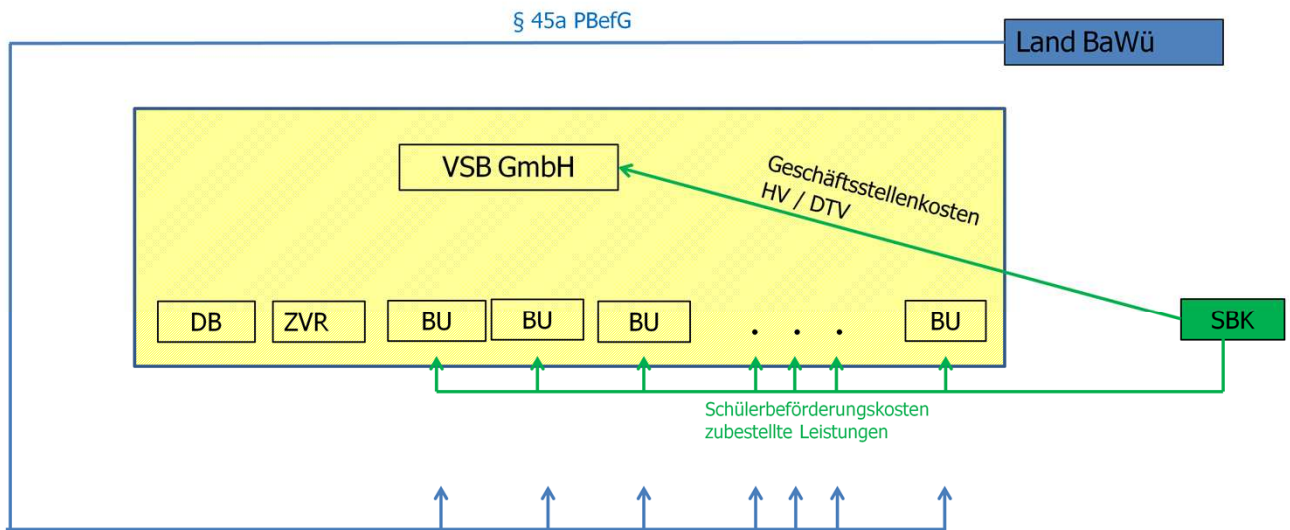

Land an Busunternehmen: Mittel gemäß § 45a PBefG (festgeschrieben seit 2008)

SBK an VSB:

Anteil Geschäftsstellenkosten (+ Marketing)

Ausgleich der bei Verbundgründung entstandenen Harmonisierungs- und Durchtarifizierungsverluste (HV / DTV)

SBK an Busunternehmen:

Erstattung von zubestellten Leistungen und freigestellten Schülerverkehren

Schienenverkehre werden über andere Systeme finanziert

Finanzströme nach derzeit gültiger Satzung (01.01.2018-31.12.2019)

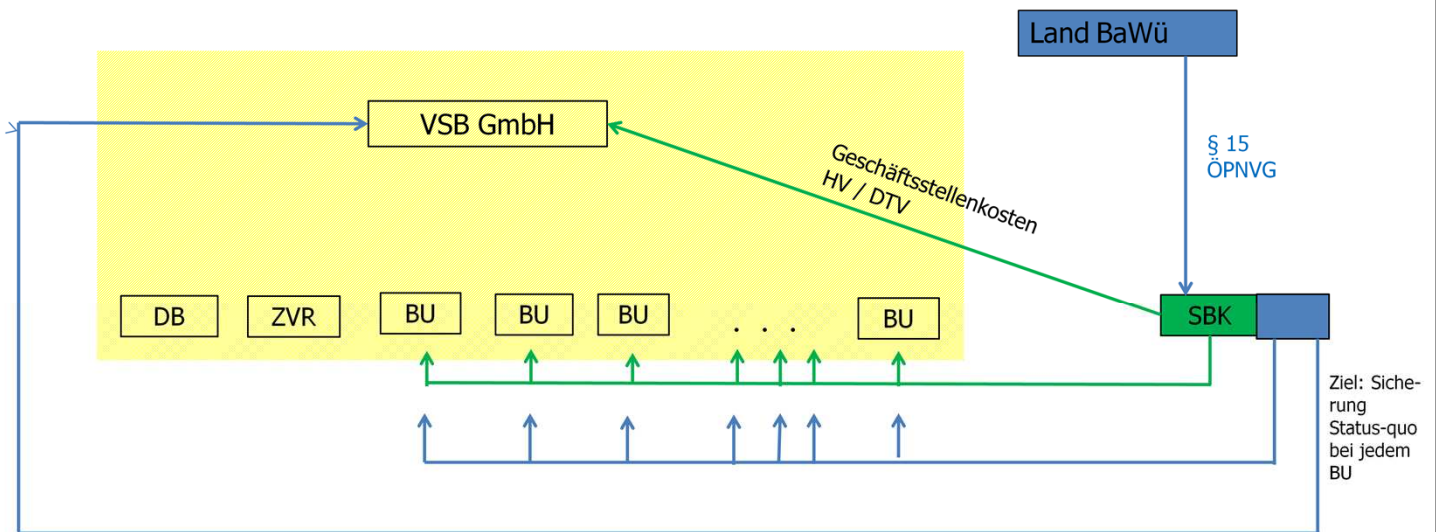

Bisherige § 45a-Mittel werden gem. § 15 ÖPNVG an Landkreise ausgezahlt mit der Verpflichtung, diese für den ÖPNV zu verwenden, zwingend für Rabattierungsausgleich.

Zahlungen SBK wie bisher und zusätzlich aus § 15 ÖPNVG-Mittel:

- Rabattierungsausgleich an Busunternehmen
- HV / DTV an VSB

Ziel: Übergangsweise Fortführung der seitherigen Finanzierungsgrundlagen der BU

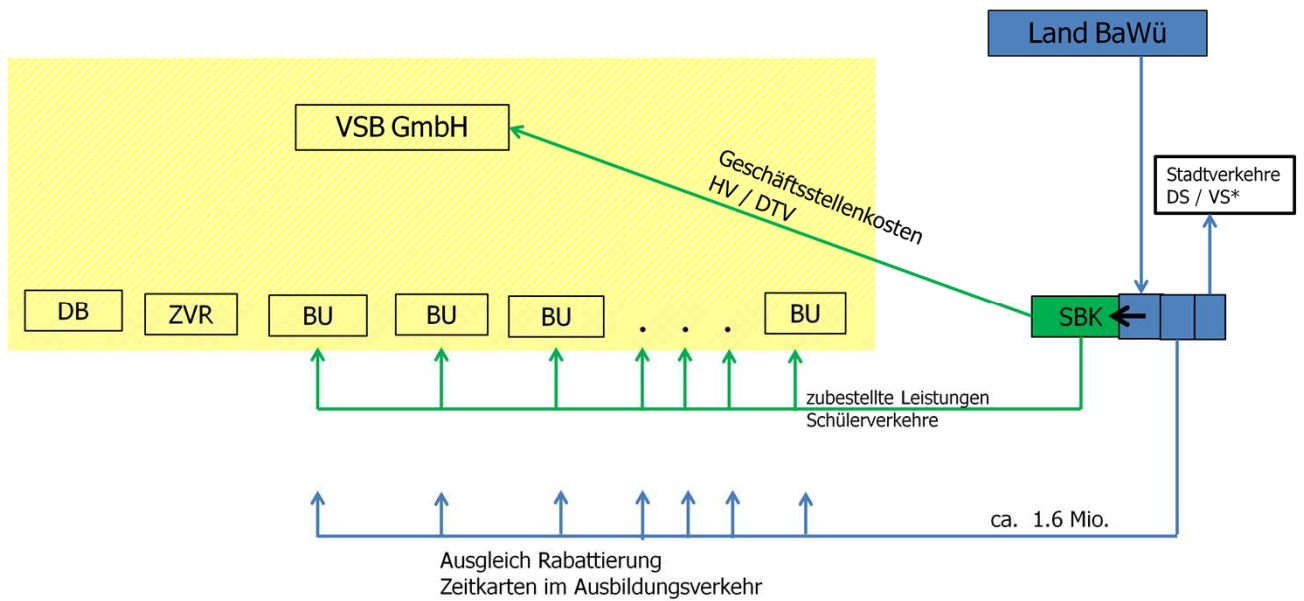

\*wenn nicht eigenwirtschaftlich

### Verteilung Mittel Kreishaushalt: wie bisher

### Verteilung Mittel gemäß § 15 ÖPNVG

1. Rabattausgleich an BU (ca. 1,6 Mio. €)
2. Angemessene Mittelausstattung Stadtverkehr (derzeit DS)
3. Erhöhung ÖPNV-Haushalt SBK zur Finanzierung
  - nachweislicher Deckungslücken der BU mit laufender Konzession
  - der Angebotsverbesserungen gemäß NVP